



ELEGANCE-B

斬新なユーロスタイルデザイン
オールインワン高品質フル SMD テールランプ

ELEGANCE-B Ver3.5

Benz ACTROS トラック用に開発されたオールインワンテールランプです
Benz ACTROS トラックには、そのまま取付可能です (カプラーオン)

全て最新高品質 SMS チップ搭載ゼロメンテナンス仕様

DC 12v~DC 24v

IP68 防水規格 ECE 認証規格品



SMD 2灯式サイドマーカー&リフレクター



レンズ ECE 認証印字



テールランプ



ストップランプ



バックランプ



バックフォグ

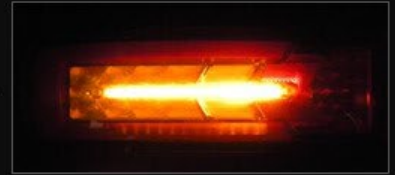

シーケシャルウィンカー



BENZACTROS TRUCK TYPE



LED COMBINATION LAMP



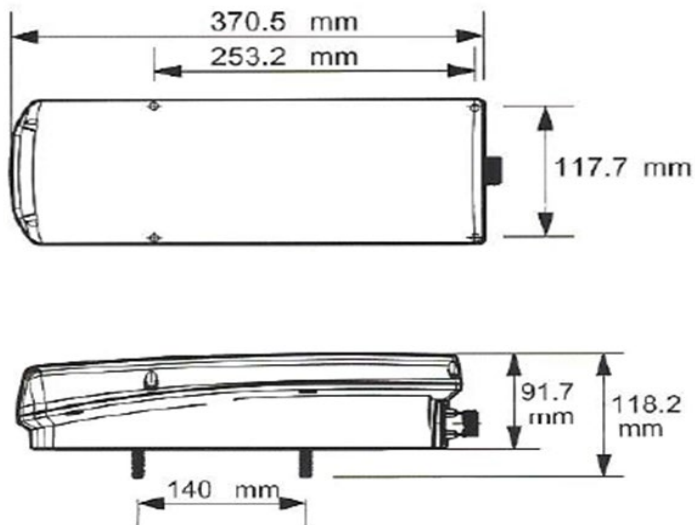

品名	JANコード	定格	入数	IP規格	ECE 認証番号
ELGEANCE-B 26075	4589405170366	24V テール3W ストップ4W ウィンカー3.5W バック5W リアフォグ10.5W	1	レンズ部分IP65 点灯部分IP67	ウィンカー : E6-6R-010778 ストップ、テール : E6-7R-020778 バック : E6-23R-000778 リフレクター : E6-3R-020778 バックフォグ : E6-38R-000778

■国際認証ECE合格(E6)

■ベンツアクトロスには、そのまま取り付け可能。

■レンズは、ポリカーボネート製で強いです。

■点灯部分一個一個樹脂にて防水仕様の為、万が一のレンズからの水の侵入（レンズ割れ時）でも点灯部分は、独自の防水仕様ですので点灯には、影響ありません。

■大型車/中型車 12v/24Vで取付が可能な車両に取付出来ます。（一部取り付け出来ない車両もあります。必ずサイズ、仕様など確認願います。取り付けステーなどは、付属しません）

■トレーラー側（被牽引車）に装着された場合は保証・補償対象外です。

購入日から1年保証

（仕様）

・電圧 = 12 v -24 v

・電力 = テールランプ2w ウィンカー11w ストップランプ2w バックランプ4.5w リアフォグランプ7w

（付属品）

・7ピンカプラー配線付き(40cm)

・ウィンカー用ウォーニングキャンセラー

（防水規格に付いて）

・IP68防水規格ですが、強い雨また洗車などでレンズが曇る現象がありますが時間がたつとゆっくりと曇りが消えます（室内が曇る現象と同じで時間がたつと消えます）

・くもり止め内圧調整バルブ付きです。

必ず読んで下さい

※取付時、必ず専門業者にて相談の上取付行って下さい(配線、ウォーニングキャンセラー、取り付けステー、他) 専門業者以外の取り付けは、保証/補償対象外です。

※テールランプ内にバックフォグがあります。車検には、必ず運転席でのON/OFFのスイッチの設定を行って下さい。

※ECE(E-6)国際認証(レンズに認証印字があり)車検対応品ですが、各都道府県陸運局での個々の判断により合否が別れる場合がございます。

※トレーラー(被牽引車)に装着された場合は保証対象外です。

※保安基準などに抵触しないようご使用ください。

※レンズは、お客様が外さない様をお願いします。外された場合は、保証対象外となります。

※7 pinカプラーは、雪などが多い地域の方は、エンカリ/エンカルなどでカプラーが腐食する場合がありますので必ず対策をお願い致します。腐食による保証は、致しかねます。

※洗車時、ランプ本体(部分的)にスチームや水圧強い洗車は、絶対おやめください内部パッキンが破損する恐れがありますこの場合品質保証できません

※バックフォグの取り扱いに付いて（霧灯）

道路運送車両の保安基準（2021年4月28日現在）

第37条の2 後部霧灯 灯火器及び反射器並びに指示装置の取付装置の技術基準

また、架装時にブレーキ配線をして同時に点灯させる事例がありますが新規検査時には合格しません。

■新規検査は、霧灯専用スイッチで○ ブレーキ同時点灯配線 ×

※緊急制動表示灯ESS(エマージェンシ・ストップ・シグナル)の装備車に付いて

シーケンシャルウィンカー仕様のリアコンビネーションランプを装備し新規登録する事は、保安基準上登録できません。※1

※1 ■ESSとは、(急ブレーキ時やブレーキ・アシストが作動するような減速度でブレーキをかけた場合には、ストップ・ランプが自動的に点滅して（ハザード・ランプが通常の約2倍の速度で点滅して）後続車に追突防止を訴えるもの)

仕様・生産は予告なく、変更・となる場合があります、悪しからずご了承ください。

Q&A

■質問：12v用は、有りませんか？

■回答：12v/24対応です。

■質問：保証期間は、どれくらいありますか？

■回答：1年です。

■質問：バックフォグ（霧灯）に付いて。

■回答：テールランプ内にバックフォグがあります。車検には、必ず運転席でのON/OFFのスイッチの設定を行って下さい。

また、架装時にブレーキ配線をして同時に点灯させる事例がありますが新規検査時には合格しません。新規検査は、霧灯専用スイッチで○ ブレーキ同時点灯配線 ×

■質問：LEDが点灯しなくなったらどうしたら良いですか？

■回答：保証期間内でしたら対応致します（破損時などは、保証対象外です）

■質問：レンズがくもる時があります？

■回答：レンズくもりに付きましては、気温の変化などで点灯部分が曇るときがあります。これは、車のガラスがくもる現象と同じで各大手メーカー様も悩むところです。（自然に消えます）※現在空気が出入りする特殊弁が装備となった為、この現象が少なくなりました。

■質問：ウィンカーがハイフラ現象になります？

■回答：ウィンカー用の抵抗型キャンセラーが付属しておりますので、ウィンカーの配線に接続してください。

■質問：ウィンカー以外のキャンセラー必要ですか？

■回答：ベンツアクトロスには、そのまま取付OKです。

日本車トラックは、一部各点灯部分にキャンセラーが必要と聞いております車種によって異なります（ウィンカー用の抵抗型キャンセラーは、1個付属しております）

■質問：レンズが割れました変えれますか？

■回答：レンズは、割れた事がまだありませんが、まれにレンズ割れ、土台、その他損傷の際は、弊社にて有料にて可能な限り修理出来ます、まれに不可能の時も御座います（点灯部分が損傷、不点灯）等、お買い上げ販売店、代理店にご相談願います。交換時にかかる修理費、送料は、ご負担願います。

■質問：配線7ピンカプラーからの変換コネクター有りますか？

■回答：現在変更カプラーは、ございません。

■質問：カプラーが腐食しました。

■回答：7pinカプラーは、雪などが多い地域の方は、エンカリ/エンカルなどでカプラーが腐食する場合がありますので必ず対策をお願い致します。腐食に保証は、致しかねます。

注意：※洗車時は、スチームなど水圧が強力な洗車は、絶対しないで下さい